



## MANUAL DE INSTRUÇÕES

# Segurança e Referência

(TV LED\*)

---

\* A TV LG LED aplica luzes de fundo LED ao ecrã LCD.

Leia este manual com atenção antes de utilizar o dispositivo e guarde-o para futura referência.

28TN515S 24TN510S

28TN525S 24TN520S

# ÍNDICE

LICENÇAS	3
NOTA DE INFORMAÇÃO SOBRE SOFTWARE DE CÓDIGO ABERTO	3
PREPARAÇÃO	3
OBJECTOS ADQUIRIDOS EM SEPARADO	4
LEVANTAR E DESLOCAR A TV	4
PREPARAR A TV	5
UTILIZAR O BOTÃO	5
MONTAGEM SOBRE UMA MESA	6
MONTAGEM NUMA PAREDE	7
LIGAÇÕES (NOTIFICAÇÕES)	8
CONTROLO REMOTO	9
GUIA DO UTILIZADOR	10
MANUTENÇÃO	11
RESOLUÇÃO DE PROBLEMAS	11
ESPECIFICAÇÕES	12

# LICENÇAS

As licenças suportadas podem ser diferentes consoante o modelo. Para mais informações sobre as licenças, visite [www.lg.com](http://www.lg.com).



## NOTA DE INFORMAÇÃO SOBRE SOFTWARE DE CÓDIGO ABERTO

Para obter o código fonte incluído neste produto ao abrigo da GPL, LGPL, MPL e outras licenças de código aberto visite <http://opensource.lge.com>.

Além do código fonte, pode transferir todas as condições da licença referidas, renúncias de garantia e avisos de direitos de autor.

A LG Electronics também pode fornecer-lhe o código fonte aberto em CD-ROM mediante o pagamento de uma taxa que cobre o custo de realização de tal distribuição (como o custo do suporte, transporte e processamento), a pedido por e-mail para [opensource@lge.com](mailto:opensource@lge.com).

Esta oferta é válida por um período de três anos após o nosso último envio deste produto. Esta oferta é válida para todas as pessoas com conhecimento desta informação.

# PREPARAÇÃO

## NOTA

- A imagem indicada pode diferir da sua TV.
- A OSD (On Screen Display - Visualização no ecrã) da sua TV pode ser um pouco diferente da apresentada neste manual.
- Os menus e as opções disponíveis podem ser diferentes consoante a fonte de entrada ou o modelo de produto que estiver a utilizar.
- Poderão ser adicionadas novas funcionalidades a esta TV no futuro.
- A TV pode ser colocada em modo de espera para reduzir o consumo eléctrico. Se não vir televisão durante algum tempo, o aparelho deve ser desligado para reduzir o consumo de energia.
- A energia consumida durante a utilização pode ser significativamente reduzida se o nível de luminosidade da imagem for reduzido, diminuindo assim o custo geral de funcionamento.
- Os itens fornecidos com o produto podem ser diferentes consoante o modelo.
- As especificações do produto ou os conteúdos deste manual podem ser alterados sem aviso prévio devido à actualização das funções do produto.
- Para uma melhor ligação, os cabos HDMI e os dispositivos USB devem ter biséis com menos de 10 mm de espessura e 18 mm de largura. Utilize um cabo de extensão que suporte USB 2.0 caso o cabo USB ou memory stick USB não encaixe na porta USB da sua TV.

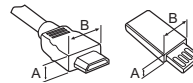

\*A ≤ 10 mm

\*B ≤ 18 mm

- Utilize um cabo certificado com o logótipo HDMI incluído. Se não utilizar um cabo HDMI certificado, o ecrã pode não aparecer ou pode ocorrer um erro de ligação.
- Tipos de cabo HDMI recomendados
  - Cabo HDMI®/™ ultrarrápido (3 m ou menos)

**⚠️ ATENÇÃO**

- Para garantir a segurança e a vida útil prolongada do aparelho, não utilize nenhum item pirateado.
- Quaisquer danos ou lesões decorrentes da utilização de itens pirateados não estão abrangidos pela garantia.

**OBJECTOS ADQUIRIDOS EM SEPARADO**

Os itens vendidos separadamente podem ser alterados ou modificados para melhorar a qualidade sem qualquer notificação prévia. Contacte o seu revendedor para comprar estes objectos. Estes aparelhos só funcionam com determinados modelos.

O nome ou design do modelo podem ser alterados consoante a actualização das funções do produto, circunstâncias do fabricante ou políticas.

**Comando Magic**

(Dependendo do modelo)

**AN-MR19BA**

Verifique se o modelo do seu televisor suporta Bluetooth na Especificação do Módulo Sem Fios para confirmar se pode ser utilizado com o Comando Magic.

**LEVANTAR E DESLOCAR A TV**

Quando deslocar ou levantar a TV, leia as seguintes instruções para impedir que esta fique riscada ou danificada e para garantir um transporte seguro independentemente do seu tipo ou tamanho.

- Recomenda-se que, quando deslocar a TV, a coloque dentro de uma caixa ou dentro da embalagem original.
- Antes de deslocar ou levantar a TV, desligue o cabo de alimentação e todos os outros cabos.
- Quando pegar na TV, deve manter o ecrã afastado de si para evitar danos.
- Segure nas partes superior e inferior da TV com firmeza. Certifique-se de que não agarra na parte transparente, nas colunas ou na área da grelha das colunas.

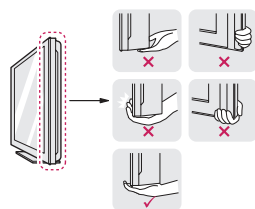

- Quando transportar a TV, não a exponha a solavancos ou vibração excessiva.
- Quando transportar a TV, mantenha-a na vertical, nunca a vire de lado nem a incline para a esquerda ou para a direita.

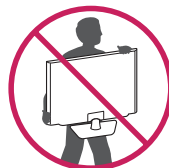

- Não aplique pressão excessiva que provoque dobras/curvaturas na estrutura de enquadramento, já que pode danificar o ecrã.

**⚠ ATENÇÃO**

- Evite sempre tocar no ecrã, uma vez que pode causar danos no ecrã.
- Não transporte a TV com a parte superior voltada para baixo segurando no corpo do suporte (ou na base do suporte), já que esta poderá cair e provocar danos ou ferimentos.
- Ao manusear a TV, tenha cuidado para não danificar o botão joystick saliente. (Dependendo do modelo)

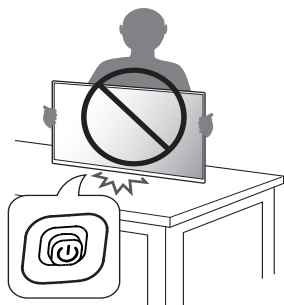
**UTILIZAR O BOTÃO**

- Prima o botão para utilizar o televisor.
- A imagem indicada pode diferir da sua TV.

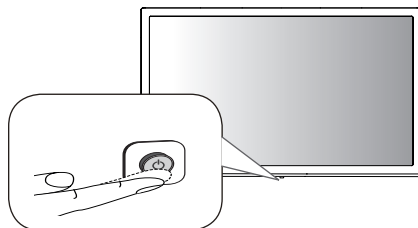



**Funções básicas**

	Ligar (Premir)
	Desligar <sup>1</sup> (Manter premido)
	Controlo do menu (Premir <sup>2</sup> )
	Seleção do menu (Manter premido <sup>3</sup> )

- 1 Todas as aplicações em execução serão encerradas.
- 2 Pode aceder e ajustar o menu premindo o botão quando o televisor estiver ligado.
- 3 Pode utilizar a função ao aceder ao controlo do menu.

**Ajustar o menu**

Com a TV ligada, prima o botão uma vez. Pode ajustar os itens do Menu utilizando o botão.

	Desliga a alimentação.
	Altera a fonte de entrada.
	Ajusta o nível de volume.
	Percorre os programas guardados.

**PREPARAR A TV****⚠ ATENÇÃO**

- Ao fixar o suporte à TV, coloque o ecrã virado para baixo sobre uma mesa almofadada ou superfície plana para proteger o ecrã contra riscos.
- Durante a montagem do produto, não aplique substâncias estranhas (óleos, lubrificantes, etc.) aos parafusos. (Se o fizer, pode danificar o produto.)

**! NOTA**

- Remova a base, antes de colocar a televisão num suporte de parede, efectuando de forma inversa como aparafusou à base. (Apenas TN52\*S)
- Levante o trinco na parte inferior da base do suporte e separe-a da TV. (Apenas TN51\*S)

# MONTAGEM SOBRE UMA MESA

- A imagem indicada pode diferir da sua TV.
- 1 Levante e incline a TV até esta ficar na posição vertical na mesa.
    - Deixe um espaço livre de 100 mm (no mínimo) em relação à parede para uma ventilação adequada.

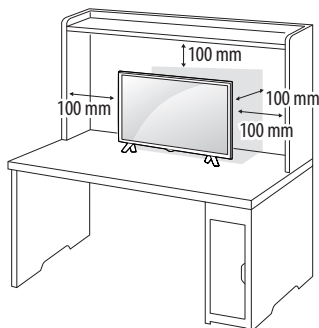

- 2 Ligue o Transformador AC-DC e o Cabo de alimentação a uma tomada de parede.

## ⚠ ATENÇÃO

- Não coloque a TV próxima ou sobre fontes de calor, pois isso pode dar origem a um incêndio ou outros danos.
- Certifique-se de que liga a TV ao transformador CA/CC antes de ligar a ficha da TV a uma tomada eléctrica.

## Utilizar o sistema de segurança Kensington (opcional)

(Esta função não está disponível para todos os modelos.)

- A imagem indicada pode diferir da sua TV.
- O conector do sistema de segurança Kensington está localizado na parte posterior da TV. Para obter mais informações sobre a sua instalação e utilização, consulte o manual fornecido com o sistema de segurança Kensington ou visite <http://www.kensington.com>. Ligue o cabo do sistema de segurança Kensington entre a TV e uma mesa.

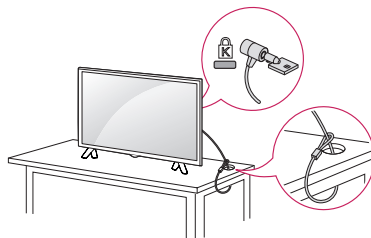

## ⓘ NOTA

- O sistema de segurança Kensington é opcional. Pode obter acessórios adicionais na maior parte das lojas de produtos electrónicos.

# MONTAGEM NUMA PAREDE

Para uma ventilação adequada, deixe uma distância de 100 mm em cada lado e a partir da parede. Pode obter instruções de instalação pormenorizadas através do seu fornecedor; consulte o Guia de configuração e instalação opcional do suporte de montagem na parede.

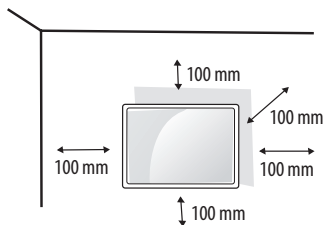

Se quiser montar a TV numa parede, monte a interface de montagem na parede (peças opcionais) na parte de trás da TV.

Se instalar a TV utilizando a interface de montagem na parede (peças opcionais), monte-a com cuidado de modo a não cair.

- 1 Se utilizar um parafuso mais longo do que o recomendado, a TV pode sofrer danos internos.
- 2 Se utilizar um parafuso inadequado, o produto pode sofrer danos e cair do suporte. Neste caso, a LG Electronics não assume qualquer responsabilidade pelos danos.

## Objectos adquiridos em separado (Suporte de montagem na parede)

Modelo	24TN520S 24TN510S	28TN525S 28TN515S
<b>Montagem na parede (A x B) (mm)</b> 	75 x 75	100 x 100
<b>Parafuso padrão</b>	M4 x L10	
<b>Número de parafusos</b>	4	
<b>Suporte de montagem na parede (opcional)</b>	LSW149	

## ⚠ ATENÇÃO

- Deve utilizar o parafuso fornecido na caixa. (Dependendo do modelo)
- Desligue primeiro o cabo de alimentação antes de deslocar ou instalar a TV. Caso contrário, pode ocorrer um choque eléctrico.
- Se instalar a TV no tecto ou numa parede inclinada, o aparelho poderá cair e provocar ferimentos graves.
- Utilize um suporte de montagem na parede autorizado pela LG e contacte o representante local ou pessoal qualificado.
- Não aperte demasiado os parafusos, pois isso pode danificar a TV e anular a garantia.
- Utilize parafusos e suportes de montagem na parede que cumpram a norma VESA. Os danos materiais ou ferimentos causados por uma má utilização ou pelo uso de um acessório inadequado não estão cobertos pela garantia.
- O comprimento do parafuso da superfície exterior da tampa traseira deverá ser inferior a 8 mm.

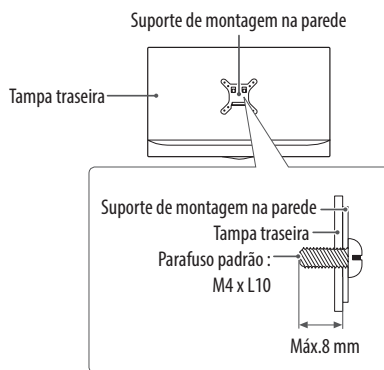

## ! NOTA

- Utilize os parafusos indicados nas especificações de parafusos da norma VESA.
- O kit de montagem na parede inclui um manual de instalação e as peças necessárias.
- O suporte de montagem na parede é opcional. Pode obter acessórios adicionais através do seu fornecedor local.
- O comprimento dos parafusos pode ser diferente consoante o suporte de montagem na parede. Certifique-se de que utiliza parafusos com o comprimento correcto.
- Para mais informações, consulte as instruções fornecidas com o suporte de montagem na parede.

# LIGAÇÕES (NOTIFICAÇÕES)

Ligue vários dispositivos externos à TV e mude os modos de entrada para seleccionar um dispositivo externo. Para mais informações sobre a ligação de dispositivos externos, consulte o manual fornecido com cada dispositivo. Os dispositivos externos disponíveis são: Leitor Blu-ray: recetores HD, leitores de DVD, videogravadores, aparelhagens de áudio, dispositivos de memória USB, PC, dispositivos de jogos e outros dispositivos externos.

## ! NOTA

- A ligação do dispositivo externo pode ser diferente da do modelo.
- Ligue dispositivos externos à TV independentemente da ordem da porta da TV.
- Se gravar um programa de televisão num gravador de Blu-ray/DVD ou num videogravador, não se esqueça de ligar o cabo de entrada do sinal de televisão ao televisor através do gravador de DVD ou do videogravador. Para mais informações sobre a gravação, consulte o manual fornecido com o dispositivo ligado.
- Consulte o manual do equipamento externo sobre instruções de funcionamento.
- Se ligar um dispositivo de jogos à TV, utilize o cabo fornecido com o dispositivo de jogos.
- No modo PC, poderá ser produzido um ruído associado à resolução, padrão vertical, contraste ou luminosidade. Se houver ruído, mude a resolução da saída do PC, selecione outra frequência de atualização ou ajuste o brilho e o contraste no menu [Imagem] até obter uma imagem nítida.
- No modo PC, algumas definições de resolução podem não funcionar correctamente, dependendo da placa gráfica.
- Ao ligar através de uma rede LAN com fio, recomenda-se a utilização de um cabo CAT 7. (Apenas quando a porta LAN está disponível.)
- O Ethernet suporta apenas 100 Base-T.
- Conteúdos HDR (High Dynamic Range) podem ser visualizados através da Internet, via USB ou de dispositivos compatíveis HDMI 1.4.

## Ligação da antena

Ligue a TV a uma tomada de antena de parede com um cabo RF (75 Ω). (Não fornecido)

- Utilize um separador de sinal se quiser utilizar mais de 2 TVs.
- Se a qualidade de imagem for fraca, instale um amplificador de sinal para melhorar a qualidade de imagem.
- Se a qualidade de imagem for fraca mesmo que tenha uma antena ligada, tente orientar a antena para a direcção correcta.
- O cabo da antena e o conversor não são fornecidos.

## Ligação à antena parabólica

(Apenas para modelos Satélite)

Ligue a TV a uma antena parabólica a uma tomada de satélite com um cabo RF para satélite (75 Ω).

## Ligação do módulo CI

(Dependendo do modelo)

Visualizar os serviços encriptados (pagos) no modo de TV digital.

- Verifique se o módulo CI está inserido na ranhura de cartão PCMCIA no sentido correcto. Se o módulo não estiver inserido correctamente, pode danificar a TV e a ranhura de cartões PCMCIA.
- Se a TV não exibir qualquer vídeo e áudio com o CAM CI+ ligado, contacte o Operador de Serviços de terrestres/por cabo/satélite.



## Ligação ao PC

Mude o modo de entrada para ligar ao PC pela entrada HDMI.

 (ENTRADA) (Controle remoto) ⇒ [Painel Casa] ⇒ [EDITAR] ⇒ Seleccionar ÍCONE ⇒ [GUARDAR]

## Outras ligações

Ligue a TV a dispositivos externos. Para a melhor qualidade de imagem e áudio, ligue o dispositivo externo e a TV com o cabo HDMI. Alguns cabos separados não são fornecidos.

- A porta USB suporta corrente eléctrica de 0,5 A. Se precisar de corrente eléctrica superior devido ao HDD, utilize um transformador à parte.



### ! NOTA

- Formato de áudio HDMI suportado: (Dependendo do modelo)

DTS (44,1 kHz / 48 kHz / 88,2 kHz / 96 kHz), DTS HD (44,1 kHz / 48 kHz / 88,2 kHz / 96 kHz / 176,4 kHz / 192 kHz), Dolby Digital / Dolby Digital Plus (32 kHz / 44,1 kHz / 48 kHz), PCM (32 kHz / 44,1 kHz / 48 kHz / 96 kHz / 192 kHz)

## CONTROLO REMOTO

As descrições deste manual baseiam-se nos botões do controlo remoto. Leia cuidadosamente este manual e utilize correctamente a TV.

Para substituir as pilhas, abra a tampa do compartimento das pilhas, substitua as pilhas (1,5 V AAA) fazendo corresponder as extremidades  e  com a etiqueta no interior do compartimento e feche a tampa do compartimento das pilhas. Para remover as pilhas, execute as acções de instalação pela ordem inversa.

### ⚠ ATENÇÃO

- Não misture pilhas usadas com novas, pois isso pode danificar o controlo remoto.
- O controlo remoto não estará incluído em todos os mercados de vendas.

Não se esqueça de apontar o controlo remoto para o sensor do controlo remoto da TV.

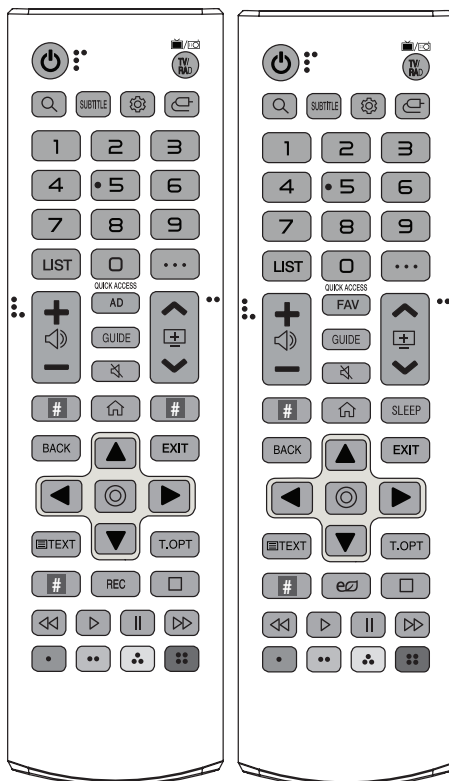

(Alguns botões e serviços podem não estar disponíveis, consoante os modelos ou regiões.)

**1 Para utilizar o botão, mantenha-o premido durante mais de três segundos.**

 **(ALIMENTAÇÃO)** Liga ou desliga a TV.

**TV/RAD,**   Selecciona os canais de rádio, televisão e programa DTV.

 **(PESQUISA)** Pesquise conteúdos como programas de TV, filmes e outros vídeos ou faça uma pesquisa na Web introduzindo os seus termos de pesquisa na respetiva caixa.

**SUBTITLE** Activa as legendas preferidas no modo digital.

 **(Definições rápidas)** Acede às Definições rápidas.

 **(ENTRADA)** Altera a fonte de entrada.

**Botões numéricos** Introdzem números.



<sup>1</sup> Acede à [Ajuda Rápida].

**LIST** Acede aos programas ou canais guardados.

**... (MAIS AÇÕES)** Mostra mais funções do comando.

**QUICK ACCESS**<sup>1</sup> Edita o ACESSO RÁPIDO.

- ACESSO RÁPIDO é uma função que permite aceder abrir uma aplicação especificada ou ao Live TV diretamente ao premir sem soltar os botões de números.

   Ajusta o nível de volume.







**AD** Ativa a função de descrições de áudio.

**FAV** Acede à lista de canais favoritos.

**GUIDE** Mostra o manual do programa.

 **(SEM SOM)** Silencia todos os sons.

 **(SEM SOM)**<sup>1</sup> Acede ao menu [Acessibilidade].

       Percorre os programas guardados.

 **Botões de Serviços de streaming** Liga ao Serviço de streaming de vídeo.

 **(INÍCIO)** Acede aos menus Início.

 **(INÍCIO)**<sup>1</sup> Apresenta os registos anteriores.

**SLEEP** Define o temporizador.

**BACK** Regressa ao nível anterior.

**EXIT** Apaga as apresentações no ecrã e volta à visualização de TV.

**Botões de navegação (cima/baixo/esquerda/direita)** Para percorrer os menus ou as opções.

 **(OK)** Seleciona menus ou opções e confirma as introduções do utilizador.

 **TEXT, T.OPT (Botões de teletexto)** Estes botões são utilizados para teletexto.

**REC** Inicia a gravação e apresenta o menu de gravação. Este televisor não suporta a função de gravação.

 **(Poupança de energia)** Ajusta a luminosidade do ecrã para reduzir o consumo de energia.

       **(Botões de controlo)** Botões de controlo para conteúdos multimédia.

       Estes permitem aceder a funções especiais em alguns dos menus.

## GUIA DO UTILIZADOR

Para obter mais informações sobre esta TV, leia o GUIA DO UTILIZADOR incluído no produto.

- Para abrir o GUIA DO UTILIZADOR  →   → [Geral] → [Acerca deste Televisor] → [Guia do Utilizador]

# MANUTENÇÃO

## Limpar a TV

Limpe regularmente a TV para manter o melhor desempenho e prolongar a vida útil do aparelho.

- Não se esqueça de primeiro desligar a alimentação, e desligar o cabo de alimentação da tomada eléctrica e todos os outros cabos.
- Quando a TV ficar sem supervisão ou não for utilizada durante um longo período de tempo, desligue o cabo de alimentação da tomada eléctrica para evitar possíveis danos devidos a relâmpagos ou picos de corrente.

## Ecrã, estrutura, caixa e suporte

Para remover o pó ou sujidade ligeira, limpe a superfície com um pano seco, limpo e macio.

Para remover a sujidade maior, limpe a superfície com um pano macio humedecido com água limpa ou um detergente suave diluído. Em seguida, limpe de imediato com um pano seco.

- Evite sempre tocar no ecrã, uma vez que pode causar danos no ecrã.
- Não pressione, esfregue nem arranhe a superfície do ecrã com as unhas ou algum objecto afiado, pois pode provocar riscos no ecrã e distorções na imagem.
- Não utilize produtos químicos, pois podem danificar o produto.
- Não pulverize líquidos na superfície. A entrada de água na TV poderá resultar em incêndios, choques eléctricos ou avarias.

## Cabo de alimentação

Remova regularmente a acumulação de pó ou sujidade no cabo de alimentação.

## Impedir "fixação de imagem" no ecrã da TV

- Se o ecrã da TV apresentar uma imagem fixa durante um longo período de tempo, esta ficará impressa e causará uma desfiguração permanente do ecrã. Trata-se de uma "imagens permanentes" e não é abrangida pela garantia.
- Se a proporção de imagem da TV for definida como 4:3 durante um longo período de tempo, pode ocorrer retenção de imagem nas margens do ecrã.
- Evite a apresentação de uma imagem fixa no ecrã da TV durante um longo período de tempo (2 ou mais horas num LCD) para evitar o efeito de permanência de imagem.

# RESOLUÇÃO DE PROBLEMAS

## Não é possível controlar a TV com o controlo remoto.

- Verifique o sensor do controlo remoto no aparelho e tente novamente.
- Verifique se há algum obstáculo entre o aparelho e o controlo remoto.
- Verifique se as pilhas ainda estão boas e correctamente instaladas (⊕ com ⊕, ⊖ com ⊖).

## Não é apresentada nenhuma imagem e não é ouvido nenhum som.

- Verifique se o produto está ligado.
- Verifique se o cabo de alimentação está ligado a uma tomada eléctrica.
- Verifique se há algum problema com a tomada eléctrica, ligando outros dispositivos a esta.

## A TV desliga-se repentinamente.

- Verifique as definições do controlo de alimentação. A alimentação pode ter sido interrompida.
- Confira se a função de desligamento automático está ativada nas definições relacionadas.
- Se a TV estiver ligada sem sinal, esta desliga-se automaticamente após 15 minutos de inactividade.

## Quando ligar ao PC (HDMI), nenhum sinal é detetado.

- Desligue/ligue a TV com o controlo remoto.
- Volte a ligar o cabo HDMI.
- Reinicie o PC com a TV ligada.

# ESPECIFICAÇÕES

As especificações do produto podem ser alteradas sem aviso prévio devido à actualização das funções do produto.

Modelos	Dimensões (L x P x A) (mm)		Peso (kg)		Consumo energético (Condição de saída)	Requisito de alimentação
	Incluindo suporte	Excluindo suporte	Incluindo suporte	Excluindo suporte		
<b>28TN525S</b>	649,5 x 150,0 x 420,9	649,5 x 78,4 x 394,3	3,57	3,53	28 W	19 V --- 2,0 A
<b>28TN515S</b>	649,5 x 187,5 x 448,3	649,5 x 78,4 x 394,3	3,88	3,53	28 W	19 V --- 2,0 A
<b>24TN520S</b>	563,1 x 150,1 x 367	563,1 x 58 x 340,9	3,3	3,25	25 W	19 V --- 2,0 A
<b>24TN510S</b>	563,1 x 148,6 x 393,8	563,1 x 58 x 340,9	3,6	3,25	25 W	19 V --- 2,0 A

## Especificações do Módulo sem fios

Especificações do Módulo sem fios (LGSBWAC92)	
LAN sem fios (IEEE 802.11a/b/g/n/ac)	
Intervalo de frequência	Potência de saída (máx.)
2400 a 2483,5 MHz	18 dBm
5150 a 5725 MHz	18 dBm
5725 a 5850 MHz (Para países fora da União Europeia)	12 dBm
Bluetooth	
Intervalo de frequência	Potência de saída (máx.)
2400 a 2483,5 MHz	8 dBm

Uma vez que os canais de banda podem variar consoante o país, o utilizador não pode alterar nem ajustar a frequência de funcionamento. Este produto está configurado para a tabela de frequência regional.

À atenção do utilizador: este dispositivo deve ser instalado e utilizado a uma distância mínima de 20 cm entre o dispositivo e o corpo.

\* O padrão "IEEE802.11ac" não se encontra disponível em todos os países.

<b>Transformador CA/CC</b>	<b>28TN525S, 28TN515S</b> <b>24TN520S, 24TN510S</b>
	Fabricante: Lien Chang Modelo: LCAP16B-E, LCAP21C Fabricante: Honor Modelo: ADS-45FSN-19 19040GPG
	Entrada: AC 100 – 240 V ~ 50/60 Hz Saída: DC 19 V --- 2,1 A

<b>Tamanho do Módulo CI (L x A x P)</b>	100,0 mm x 55,0 mm x 5,0 mm
---	-----------------------------

<b>Condições ambientais</b>	<b>Temperatura de funcionamento</b>	0 °C a 40 °C
	<b>Humidade de funcionamento</b>	Menos de 80 %
	<b>Temperatura de armazenamento</b>	-20 °C a 60 °C
	<b>Humidade de armazenamento</b>	Menos de 85 %

(Consoante o país)

	TV Digital			TV analógica
	Satélite	Terrestre	Cabo	Terrestre / Cabo
<b>Sistema de televisão</b>	DVB-S/S2*	DVB-T DVB-T2*	DVB-C	PAL/SECAM B/G, D/K, I, SECAM L
<b>Cobertura de programa</b>	950 ~ 2150 Mhz	VHF III: 174 ~ 230 Mhz UHF IV: 470 ~ 606 Mhz UHFV: 606 ~ 862 Mhz Banda S II: 230 ~ 300 Mhz Banda S III: 300 ~ 470 Mhz	46 ~ 890 Mhz	46 ~ 862 Mhz
<b>Número máximo de programas armazenáveis</b>	6000	3000		
<b>Impedância da antena externa</b>	75 Ω			

\* Apenas nos modelos com suporte de DVB-T2/C/S2.







**AVISO!**

Nunca coloque uma televisão num local instável. A televisão pode cair, causando ferimentos pessoais graves ou morte. É possível evitar várias lesões, particularmente em crianças, se forem tomadas algumas medidas de precaução simples como:

- Utilizar armários ou suportes recomendados pelo fabricante da televisão.
- Utilizar apenas mobília capaz de suportar a televisão em segurança.
- Certificar-se de que a televisão não está no limite do móvel de suporte.
- Não colocar a televisão em móveis altos (por exemplo, armários ou estantes) sem fixar o móvel e a televisão a um suporte adequado.
- Não colocar a televisão sobre tecido ou outros materiais que possam ficar entre a televisão e o móvel de suporte.
- Ensinar às crianças os perigos de subir para a mobília para chegar à televisão ou aos botões de controlo.

Se a sua televisão existente for colocada num suporte ou deslocada, deve aplicar as mesmas considerações acima mencionadas.

**Símbolos**

	Refere-se à corrente alternada (CA).
	Refere-se à corrente contínua (CC).
	Refere-se a um equipamento da Classe II.
	Refere-se ao modo de suspensão.
	Refere-se ao estado de alimentação "LIGADA".
	Refere-se a tensão perigosa.



O modelo e o número de série do produto situam-se na parte traseira e num dos lados do produto. Registe-os abaixo para o caso de necessitar de assistência.

Modelo

N.º de Série